

FREE SMOKE PLUS

APRI/CHIUDI (1)

Il dispositivo FREE SMOKE PLUS è costituito da un telaio e un controtelaio in alluminio estruso naturale lega UNI6060 (vedi pag. 32), assemblato per cianfrinatura, completo di cerniere a tre ali in alluminio, rivetti e viterie in acciaio inox.

Ad azionare l'apertura partecipano: un cilindro pneumatico a tre sfili a funzionamento misto gas CO₂/OLIO fulcrato tra due staffe parallele, una bombola contenente gas CO₂, una fialetta vetrosa termofusibile tarata a 68° (tarature diverse dovranno essere specificate in fase d'ordine) ed una valvola termica. Un ulteriore cilindro con funzione di chiavistello, ha la funzione di bloccare il sistema nello stato di chiusura in condizioni di non emergenza.

Agendo dall'esterno sul suddetto chiavistello è possibile aprire l'anta per le attività di manutenzione periodica.

Il sistema consente il mantenimento della posizione di apertura anche con vento contrario a 10 m/s.

Tutti i tubi preposti all'alimentazione del cilindro sono in teflon protetto da doppia calza in acciaio inox.

L'apertura con spinta controllata fino ad apertura totale, è garantita anche in presenza di vento contrario. Il dispositivo può essere collegato ad un impianto di apertura a distanza di tipo pneumatico (vedi pag. 53), senza alcun altro accessorio.

La possibilità di richiusura da terra è data dalla funzionalità 'a doppio effetto' di cilindro e valvola termica.

Il dispositivo viene collegato al box di comando a terra (vedi da pag. 53).

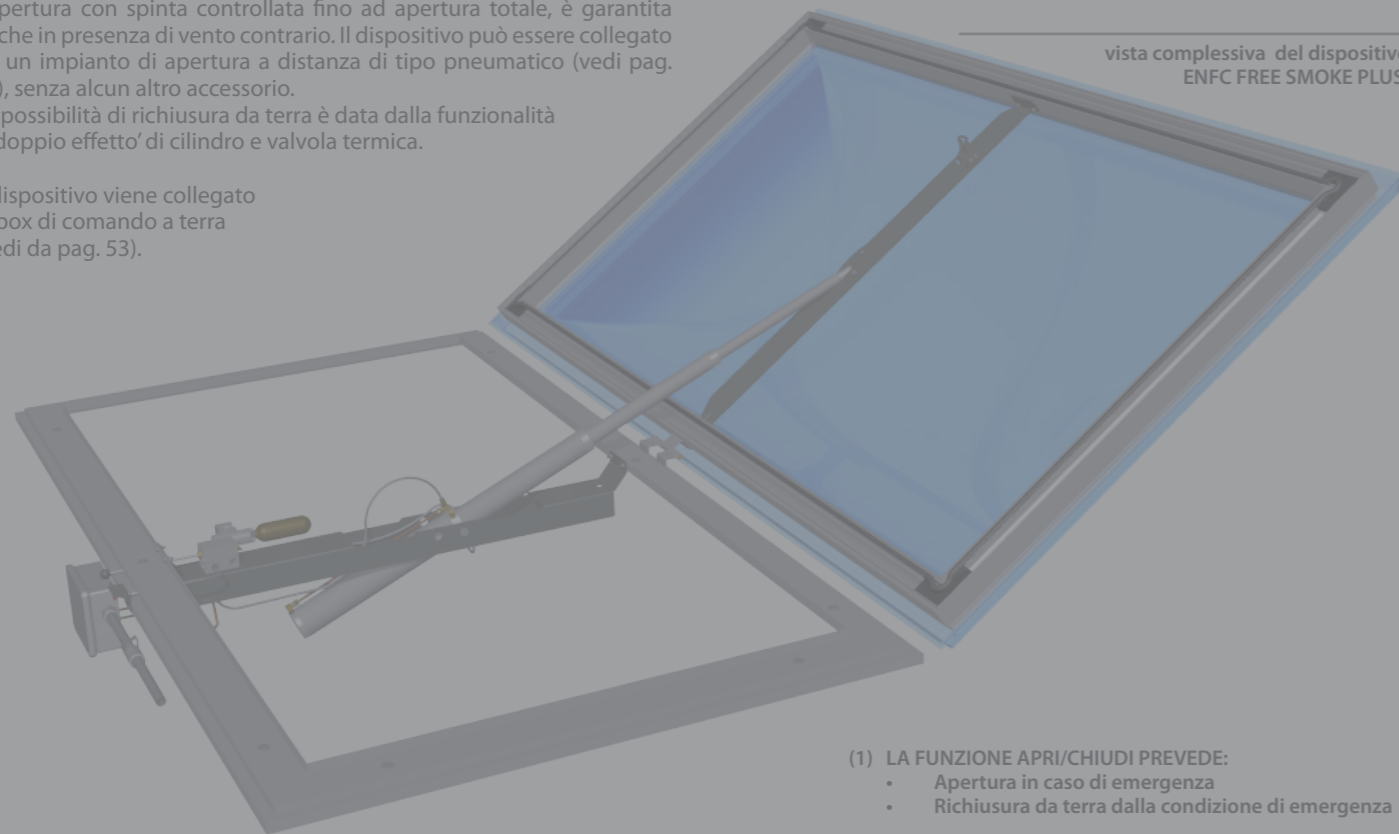

vista complessiva del dispositivo ENFC FREE SMOKE PLUS.

- (1) LA FUNZIONE APRI/CHIUDI PREVEDE:
- Apertura in caso di emergenza
 - Richiusura da terra dalla condizione di emergenza

- 1 cilindro pneumatico a tre sfili
- 2 valvola termica con bombola di gas CO₂
- 3 telaio di apertura
- 4 anta fissa
- 5 staffa superiore
- 6 staffa inferiore
- 7 riscontro
- 8 asta di ispezione
- 9 basamento

INGOMBRO CILINDRO IN APERTURA	
H(mm)	A - luce netta (mm)
355	≤ 860
480	> 860 / < 1500
650	≥ 1500



FREE SMOKE + SEMITELAIO ELETTRICO

PER VENTILAZIONE GIORNALIERA

Il dispositivo FREE SMOKE è costituito da un telaio e un controtelaio in alluminio estruso naturale lega UNI6060 (vedi pag. 32), assemblato per cianfrinatura, completo di cerniere a tre ali in alluminio, rivetti e viterie in acciaio inox.

Ad azionare l'apertura partecipano: un cilindro pneumatico a tre sfili a funzionamento misto gas CO₂/OLIO fulcrato tra due staffe parallele, una bombola contenente gas CO₂, una fialetta vetrosa termofusibile tarata a 68° (tarature diverse dovranno essere specificate in fase d'ordine) ed una valvola termica.

Un ulteriore cilindro con funzione di chiavistello, ha la funzione di bloccare il sistema nello stato di chiusura in condizioni di non emergenza.

Agendo dall'esterno sul suddetto chiavistello è possibile aprire l'anta per le attività di manutenzione periodica.

Il sistema consente il mantenimento della posizione di apertura anche con vento contrario a 10 m/s.

Tutti i tubi preposti all'alimentazione del cilindro sono in teflon protetto da doppia calza in acciaio inox.

L'apertura con spinta controllata fino ad apertura totale, è garantita anche in presenza di vento contrario.

Il dispositivo può essere collegato ad un impianto di apertura a distanza di tipo pneumatico (vedi da pag. 53), senza alcun altro accessorio.

Aggiungendo un'anta, azionata da un motore elettrico, al serramento è possibile utilizzare il lucernario anche per ventilazione giornaliera.

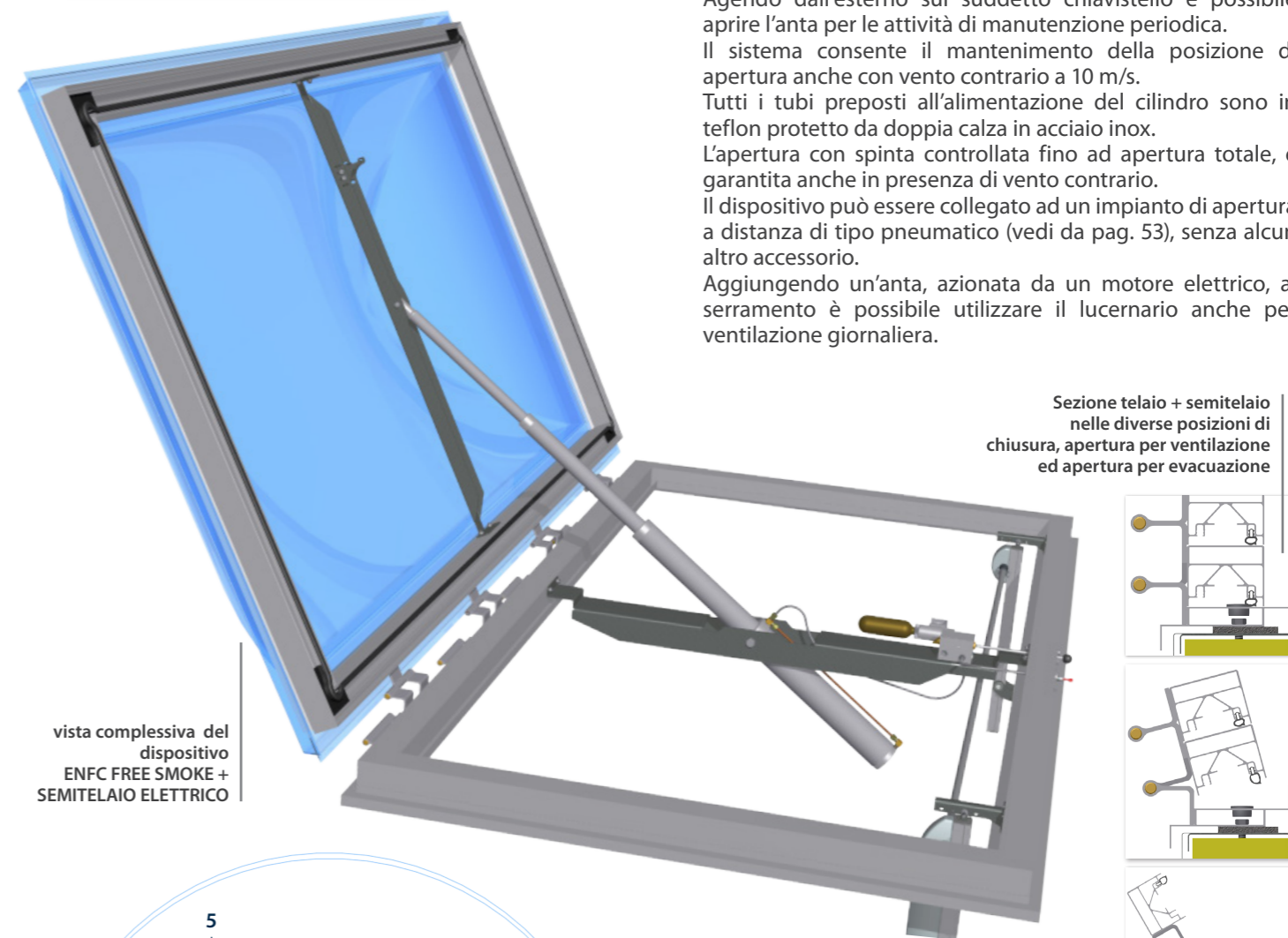

vista complessiva del dispositivo ENFC FREE SMOKE + SEMITELAIO ELETTRICO

Sezione telaio + semitelaio nelle diverse posizioni di chiusura, apertura per ventilazione ed apertura per evacuazione

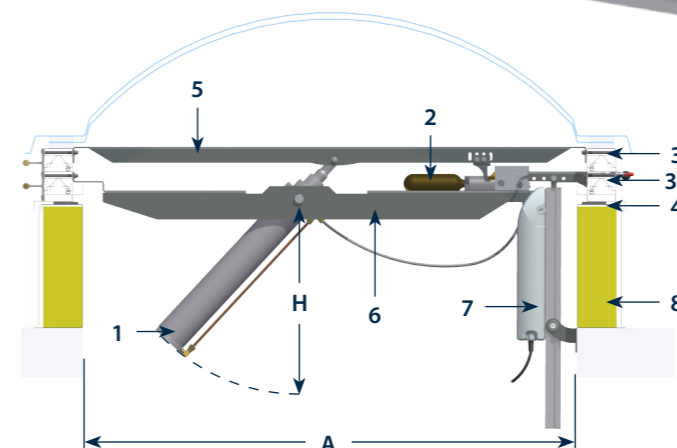

- 1 cilindro pneumatico a tre sfili
- 2 valvola termica con bombola di gas CO₂
- 3 telaio di apertura per evacuazione fumo e calore
- 3a telaio di apertura per aerazione
- 4 anta fissa
- 5 staffa superiore
- 6 staffa inferiore
- 7 motore elettrico
- 8 basamento

INGOMBRO CILINDRO IN APERTURA	
H(mm)	A - luce netta (mm)
355	≤ 860
480	> 860 / < 1500
650	≥ 1500